

## 管會提醒民眾於銀行購買保險商品時應注意事項(金融監督管理委員會)

銀行通路已成為銷售保險商品重要通路之一，目前銀行銷售保險商品均應依規定於營業場所明確標示係辦理保險代理或經紀業務，業務員應於招攬保險商品時出示保險業務員登錄證，使民眾明確知悉所購買之商品為保險商品。金融監督管理委員會提醒消費者在銀行通路購買保險商品時應注意下列事項：

- 一、投資型保險商品係以所繳保費扣除保險成本及相關費用後進行投資，且投資績效仍由要保人自負盈虧，尚無保證獲利或保本功能，消費者於投保前務必詳細瞭解商品費用內容及投資風險，並保留商品說明書及相關招攬文件。
- 二、購買外幣保單時，因外幣保單之保險費、保險給付、保險單借款、費用等相關款項收付之幣別皆為外幣，故消費者購買該等保單時應特別注意匯率風險。
- 三、購買保險時，要保人就要保書之內容及財務狀況等需詳實填寫，且收費地址務必填寫保戶可即時收受郵件之地址，以確保要保人能收到保險公司寄送與保險契約權益相關之重要通知。
- 四、消費者於辦理住宅火災保險續保時，應檢視保險商品、保險金額及保障內容是否相符；另若有調整投保內容，則應按新契約投保方式辦理投保。
- 五、消費者可透過各保險公司及產、壽險公會網頁查詢保險商品類型及購買通路等資訊，如需進一步瞭解特定商品之保單條款內容及簡易費率資料，亦可於財團法人保險事業發展中心之保險商品資料庫查詢，藉由瞭解各公司提供保險商品內容概況，以規劃適合之保險需求。

聯絡單位：保險局綜合監理組

聯絡電話：89680712

如有任何疑問，請來信：本會民意信箱

## 經濟部標準檢驗局與財團法人中華民國消費者文教基金會共同公布市售「兒童用高腳椅」商品檢測結果(經濟部標準檢驗局)

為便於照護兒童，多數家庭會選購兒童高腳椅產品(可供 6 個月至 3 歲使用)，除了便於孩童乘坐及餵食外，許多家庭亦使用該產品訓練孩童獨立自理能力，為確保消費者權益及加強商品安全，標準檢驗局與財團法人中華民國消費者文教基金會合作，針對市售「兒童用高腳椅」主動進行查核，106 年上半年於臺南地區婦幼用品專賣店、百貨公司及網路等販售通路，隨機購買 22 件樣品進行檢測，檢測結果發現，品質項目計有 4 件不符合國家標準規定，標示查核計有 11 件不符合規定。

### 壹、檢測標準

標準檢驗局表示，本次購樣檢驗係依據國家標準 CNS 15017「兒童用高腳椅」檢測「材料(包含外觀、8 種重金屬含量【銻、砷、鋇、鎘、鉻、鉛、汞、硒】、甲醛釋出量、8 種鄰苯二甲酸酯類塑化劑【DEP、DMP、DEHP、DBP、BBP、DINP、DIDP 及 DNOP】及其混合物含量總和)」、「結構」及「穩定性」等項目，另依據前述標準及商品檢驗法查核「商品檢驗標識」與「中文標示」。

### 貳、檢測結果

本次購樣商品之檢測結果如下：

#### 一、品質項目：

(一)材料部分：

1. 「外觀」：全數符合國家標準要求。
2. 「8 種重金屬含量」：計 1 件(項次 20)其砷含量超過國家標準 25 mg/kg 限量值要求。
3. 「甲醛釋出量」：全數符合國家標準要求。
4. 「8 種鄰苯二甲酸酯類塑化劑及其混合物含量總和」：計 4 件(項次 8、12、20 及 21)超過國家標準 0.1%限量值規定。

(二)「構造」：計 2 件(項次 20 及 21)不符合規定，不符合情形包括座椅表面上具有讓小軀幹探測器通過之開口、高腳椅餐盤移動組件未予以鎖定等。

(三)「穩定性」：計 1 件(項次 21)不符合規定，不符合情形為經橫斜、後仰及前傾穩定性測試後皆發生翻覆現象。

#### 二、標示查核：

(一)「商品檢驗標識」：計有 4 件(項次 17、19、20 及 21)不符合規定，不符合情形包括未貼附商品檢驗標識、未有報驗紀錄等。

(二)「中文標示」：計有 10 件(項次 2、3、6、7、10、11、12、19、20 及 21)不符合規定，不符合情形包括無中文標示、製造日期未依規定標示、以及使用說明書提醒保留之標題字體高度小於 5mm 等。

### 參、不符合規定後續處置事項

標準檢驗局說明，本次檢測不符合規定者處置如下：

- 一、「品質項目」不符合規定部分，將依「商品檢驗法」第 63 條之 1 規定，通知業者限期回收或改正，違者將處新臺幣 10 萬元以上 100 萬元以下罰鍰，並將依同法第 42 條第 1 款規定廢止其商品驗證登錄(項次 8 及 12)。經查證屬逃避檢驗者，將依同法第 60 條第 2 項規定，處以新臺幣 25 萬元以上 250 萬元以下罰鍰，另依同法第 63 條第 2 項規定，通知業者限期回收或改正，違者將處新臺幣 10 萬元以上 100 萬元以下罰鍰(項次 20 及 21)。
- 二、「商品檢驗標識」不符合規定部分，其中屬未依規定完整標示者(項次 17 及 19)，將依商品檢驗法第 59 條規定，通知業者限期改正，屆期不改正者，將處新臺幣 10 萬元以上 100 萬元以下罰鍰。另未有報驗紀錄經查證屬逃避檢驗者(項次 20、21)，因亦涉及「品質項目」不符合規定，處置已於前點說明。
- 三、「中文標示」不符合規定者(項次 2、3、6、7、10、11、12、19、20 及 21)：將依商品檢驗法第 59 條規定，通知業者限期改正，屆期未改正者，將處新臺幣 10 萬元以上 100 萬元以下罰鍰。

標準檢驗局指出，「兒童用高腳椅」為公告之強制檢驗商品，業者應完成檢驗程序後，始得運出廠場或輸入；另對於市場上流通之商品，該局每年度均訂有市場檢查計畫，倘發現該類商品不合格者，即派員追蹤調查不合格原因，並作成訪談紀錄後依相關法規處理，以雙重把關機制維護消費者權益。

### 肆、選購及使用注意事項之呼籲

標準檢驗局強調，塑化劑屬環境荷爾蒙的一種，會干擾正常內分泌系統的平衡及功能，長期暴露於塑化劑下可能會引起男童雌性化、女童性早熟及增加女性罹患乳癌機率等；重金屬對人體的健康有非常大的影響，透過飲水、飲食、呼吸或是直接接觸的路徑進入人體，倘接觸過量之金屬砷會有噁心、嘔吐、腹痛、腹瀉或水樣大便等中毒現象，同時伴有肝、脾、腎功能損害、血壓下降和循環系統衰竭，甚至出現中樞神經系統麻痺、意識模糊和昏迷等；因此兒童用品商品是否含不符合規定之「塑化劑」及「重金屬」，是該局歷年來市場監督查核重點項目之一。

標準檢驗局呼籲，廠商應落實商品之安全性及標示之正確性，以維護消費者權益，並提醒家長於選購及使用兒童用高腳椅時應注意下列事項：

- 一、應購買有貼附「商品檢驗標識」之兒童用高腳椅商品。

(圖例如附)

( 商 品 檢 驗 標 識 查 詢 網 址 )  
[http://civil.bsmi.gov.tw/bsmi\\_pqn/do/pqn5860/form](http://civil.bsmi.gov.tw/bsmi_pqn/do/pqn5860/form)

- 二、注意是否貼附詳細中文標示，並應詳細閱讀商品適用年齡、主要成分或材質、警語及產品使用說明書等資訊內容。
- 三、兒童用高腳椅商品建議供能自主配合坐穩之 6 個月至 36 個月兒童使用，勿提供非適用年齡幼童乘坐，以避免不必要之傷害。
- 四、兒童於乘坐前應確認高腳椅之安全裝置已安裝妥當，乘坐時安全帶應正確調整及繫好兒童。
- 五、高腳椅應在平整的地方使用，於使用時請勿單獨置留兒童於兒童用高腳椅無人看顧，亦不可隨意移動或讓兒童於高腳椅上站立、跳躍或其它危險行為。

標準檢驗局提醒，消費者對於所購買之商品多一些瞭解，商品使用時就有多一分安全保障，消費者可至該局網站「商品安全資訊網 (<http://safety.bsmi.gov.tw>)」項下查閱或撥打免付費電話 0800-007123 洽詢。

106 年度「兒童用高腳椅」市場購樣檢測結果彙整表

項次	品名	廠牌/型號	產地	製造廠商 (含地址、電話)	進口商 (含地址、電話)	陳售地點(商店名稱、地址、電話)	價格 (單價)	標示查核結果	品質項目檢測結果
1	可折合寶寶椅	廠牌： LOGISBABY 型號： AR-352A	越南	EASTERN FORESTRY COMPANY/ 235 LY THUONG KIET ST. 6 WARD TAN BINH DISTRICT HOCHIMINH CITY VIETNAM	鐵木藤好傢俱物流有限公司 (地址:新竹市南隘里南隘路 2 段 36 號、電話:03-5373737)	香港商雅虎資訊股份有限公司台灣分公司 (地址:臺北市南港區三重路 66 號 14 樓、電話:02-77238585)	1880	○商品檢驗標識 ○中文標示	總評：○ ○「外觀」 ○「重金屬含量」 ○「甲醛釋放量」 ○「塑化劑含量」 ○「構造」 ○「穩定性」
2	創寶貝三合一成長型餐椅	廠牌： Creative baby 型號： CHE-01G	中國大陸	弘升五金製品廠/ 廣東省東莞下墟工業區	晶仁國際行銷股份有限公司 (地址:新北市新店區順安街 77 號 3 樓、電話:02-77231020)	麗嬰房股份有限公司歸仁門市部 (地址:臺南市歸仁區中山路 1 段 566 號、電話:06-2397645)	2290	○商品檢驗標識 ●中文標示 使用說明書提醒保留之標題字體高度小於 5mm	總評：○ ○「外觀」 ○「重金屬含量」 ○「塑化劑含量」 ○「構造」 ○「穩定性」
3	兒童用高腳椅 B 型	廠牌:名研	越南	DAI THANH WOOD PRODUCTION CO., LTD./ Vam Hamlet, Thien Tan Vinh Cuu, Dong Nai Prov	名研有限公司 (地址:臺南市後壁區嘉民里上茄苳 225-3 號 1F、電話:06-6871111)	啄木鳥國際事業股份有限公司東門營業所 (地址:臺南市東區東門路 3 段 161 號、電話:06-2284569)	1880	○商品檢驗標識 ●中文標示 製造日期未依規定標示	總評：○ ○「外觀」 ○「重金屬含量」 ○「甲醛釋放量」 ○「塑化劑含量」 ○「構造」 ○「穩定性」
4	Unilove HOJA 高腳椅	廠牌： unilove 型號： UNI-10001	中國大陸	杭州珈贊貿易股份有限公司/ ROOM 1303, NO.83, ZHONGHE NORTH ROAD, XIACHENG DISTRICT, HANGZHOU CHINA	翔盛國際貿易股份有限公司 (地址:臺北市內湖區瑞光路 605 號、電話:02-26593228)	翔盛國際貿易股份有限公司台南長榮門市 (地址:臺南市東區長榮路 1 段 95 號、電話:06-2080099)	2400	○商品檢驗標識 ○中文標示	總評：○ ○「外觀」 ○「重金屬含量」 ○「塑化劑含量」 ○「構造」 ○「穩定性」
5	酷咕鴨酷漾學習餐椅	廠牌： KU-KU Duck-bill 型號： KU6033	中國大陸	XIAMEN HBB CHILDREN ARTICLES CO., LTD./ No.39 XIAYANG ROAD, HAICANG DISTRICT, XIAMEN CITY	吉尼寶貝國際股份有限公司 (地址:彰化市茄苳路 2 段 290 巷 27 號、電話:0800-223358)	諾貝兒寶貝股份有限公司仁丁分公司 (地址:臺南市仁德區中山路 313 號、電話:06-2493071)	1890	○商品檢驗標識 ○中文標示	總評：○ ○「外觀」 ○「重金屬含量」 ○「塑化劑含量」 ○「構造」 ○「穩定性」

「○」表示符合；「●」表示不符合。

項次	品名	廠牌/型號	產地	製造廠商(含地址、電話)	進口商(含地址、電話)	陳售地點(商店名稱、地址、電話)	價格(單價)	標示查核結果	品質項目檢測結果
6	兒童餐椅	廠牌: goodbaby 型號: Y388	中國大陸	昆山市好孩子兒童用品有限公司/ 江蘇省昆山市陸家鎮 葦溪路 20 號	馬克文生婦幼百貨有限公司 (地址:新北市樹林區 味王街 48 號 5 樓、 電話:02-26899463)	添好孕有限公司 (地址:臺南市北區文 賢路 84 號 1 樓、電 話:06-2505929)	1650	○商品檢驗標識 ●中文標示 使用說明書提醒保留 之標題字體高度小於 5mm	總評: ○ ○「外觀」 ○「重金屬含量」 ○「塑化劑含量」 ○「構造」 ○「穩定性」
7	輕便高腳餐椅	廠牌: joie 型號: H1127	中國大陸	委製商: 英商巧兒宜實業有限 公司台灣分公司/ 臺北市內湖區瑞光路 431 號 2 樓 02-27973000	奇哥股份有限公司 (地址:臺北市松山區 南京東路 4 段 186 號 5 樓、電話:02- 25781188)	新光三越台南新天地 (地址:臺南市西門路 1 段 658 號、電 話:06-3030089)	2980	○商品檢驗標識 ●中文標示 批號未依規定標示	總評: ○ ○「外觀」 ○「重金屬含量」 ○「塑化劑含量」 ○「構造」 ○「穩定性」
8	兒童兩用餐椅	廠牌: MATSUCO 型號: HC270	中國大陸	東莞富國日用製品有 限公司/ 廣東省東莞市清溪鎮 全星工業區	鴻銘國際有限公司 (地址:新北市板橋區 海山路 19 號 1 樓、 電話:02-29542964)	安安婦嬰用品社 (地址:臺南市東區東 門路 2 段 468 號、電 話:06-3360288)	1500	○商品檢驗標識 ○中文標示	總評: ● ○「外觀」 ○「重金屬含量」 ●「塑化劑含量」 塑膠皮(座墊) DEHP:22.05%>0.1% ○「構造」 ○「穩定性」
9	多功能兒童餐桌椅	廠牌: Babybabe 型號: B130	中國大陸	Shanghai Aillia Indus- try Co., Ltd./ NO.600 FENGR AO RD. JIADING DIS- TRICT, SHANGHAI	同富有限公司 (地址:臺南市關廟區 北勢里北仁街 112 號 電話:06-5956377)	同富有限公司 (地址:臺南市關廟區 北仁街 112 號、電話: 06-5956377)	1690	○商品檢驗標識 ○中文標示	總評: ○ ○「外觀」 ○「重金屬含量」 ○「塑化劑含量」 ○「構造」 ○「穩定性」
10	四合一高腳餐椅	廠牌: Fisher-Price 型號: DYP98-9656	中國大陸	委製商: Mattel East Asia Ltd./ Room 503-09, North Tower, World Finance Centre, Harbour City, Tsimshatsui, HK, China.	麗翔股份有限公司 (地址:臺北市內湖區 陽光街 321 巷 60 號、 電話:02-87978598)	紘幅百貨行 (地址:臺南市東區中 華東路 3 段 116 號、 電話:06-2685801)	4499	○商品檢驗標識 ●中文標示 製造日期及批號未依 規定標示	總評: ○ ○「外觀」 ○「重金屬含量」 ○「塑化劑含量」 ○「構造」 ○「穩定性」

「○」表示符合；「●」表示不符合。

項次	品名	廠牌/型號	產地	製造廠商(含地址、電話)	進口商(含地址、電話)	陳售地點(商店名稱、地址、電話)	價格(單價)	標示查核結果	品質項目檢測結果
11	新多段式餐桌椅	廠牌: geoby 型號: Y5801	中國大陸	好孩子兒童用品有限公司/ No.28, Lufeng East Road, Lujia Town, Kushan City, Jiangsu, P.R. China	伯寶行股份有限公司 (地址:新北市新莊區新樹路 268 巷 18 號、電話:02-22027999)	名隆事業有限公司 (地址:臺中市北區太原北路 130 號 5 樓之 2、電話:04-22955179)	2980	○商品檢驗標識 ●中文標示 使用說明書提醒保留之標題字體高度小於 5mm	總評: ○ ○「外觀」 ○「重金屬含量」 ○「塑化劑含量」 ○「構造」 ○「穩定性」
12	兒童用高腳椅 A 型	廠牌:名研	越南	DAI THANH WOOD PRODUCTION CO., LTD./ Vam Hamlet, Thien Tan Vinh Cuu, Dong Nai Prov	名研有限公司 (地址:臺南市後壁區嘉民里上茄苳 225-3 號 1F、電話:06-6871111)	一加一嬰兒用品專賣店 (地址:臺中市大里區國光路 2 段 743 號、電話:04-24067735)	2100	○商品檢驗標識 ●中文標示 製造日期標示不符合規定	總評: ● ○「外觀」 ○「重金屬含量」 ○「甲醛釋放量」 ●「塑化劑含量」 塑膠皮(座墊) DEHP:2.11%、DINP:0.85% 總合 2.96%>0.1% ○「構造」 ○「穩定性」
13	兒童高腳椅	廠牌:my heart 型號:MF-02	臺灣	好讚實業有限公司 (地址:臺南市西港區西港里文化路 46-1 號、電話:06-7213678)		網路家庭國際資訊股份有限公司 (PChome 線上購物) (地址:臺北市大安區敦化南路 2 段 105 號 12 樓、電話:02-27040999)	2990	○商品檢驗標識 ○中文標示	總評: ○ ○「外觀」 ○「重金屬含量」 ○「塑化劑含量」 ○「構造」 ○「穩定性」
14	兒童餐椅	廠牌:格林 t 型號:465	馬來西亞	TYG (MALAYSIA) SDN BHD/ PLO 214 (PHASE 4) SENAI INDUSTRIAL ESTATE 81400 SENAI JOHOR, MALAYSIA	展瑩實業股份有限公司(地址:臺南市南區新樂路 3 號、電話:06-2617136)	PChome 商店街 如歸小舖 富興五金行(地址:新竹市東南街 56 號、電話:03-5611093)	600	○商品檢驗標識 ○中文標示	總評: ○ ○「外觀」 ○「重金屬含量」 ○「塑化劑含量」 ○「構造」 ○「穩定性」
15	可調式高低餐椅 Contempo	廠牌: Graco 型號: 31110	中國大陸	Newell Rubbermaid Asia Pacific Limited/ Unit 806, 8/F, Houston Centre, 63 Mody Road, Tsimshatsui, Kowloon, Hong Kong	台灣愛普力卡股份有限公司 (地址:新竹縣竹北市台元街 28 號 5 樓之 3、電話:03-5525688)	新光三越台南新天地 (地址:臺南市西門路 1 段 658 號、電話:06-3030249)	3920	○商品檢驗標識 ○中文標示	總評: ○ ○「外觀」 ○「重金屬含量」 ○「塑化劑含量」 ○「構造」 ○「穩定性」

「○」表示符合；「●」表示不符合。

項次	品名	廠牌/型號	產地	製造廠商 (含地址、電話)	進口商 (含地址、電話)	陳售地點(商店名稱、地址、電話)	價格 (單價)	標示查核結果	品質項目檢測結果
16	Joovy Nook 高腳椅	廠牌:joovy 型號:JV-010	中國大陸	JOOVY/ 2919 Canton Street, Dallas, TX 75226	翔盛國際貿易股份有限公司 (地址:臺北市內湖區瑞光路 605 號、電話:02-26593228)	翔盛國際貿易股份有限公司台南長榮門市 (地址:臺南市東區長榮路 1 段 95 號、電話:06-2080099)	3990	<input type="radio"/> 商品檢驗標識 <input type="radio"/> 中文標示	總評: <input type="radio"/> <input type="radio"/> 「外觀」 <input type="radio"/> 「重金屬含量」 <input type="radio"/> 「塑化劑含量」 <input type="radio"/> 「構造」 <input type="radio"/> 「穩定性」
17	L.A.baby 雙功能高低可調兩用餐椅	廠牌:L.A.baby 型號:#JC004	中國大陸	RICHMOND CORPORATION LTD/ 630 xingbang Load, Jia Ding District, Shang-Hai, China	錫銓企業有限公司 (地址:新北市五股工業區五權一路 1 號 5 樓之 2、電話:02-22993630)	富邦媒體科技股份有限公司 (地址:臺北市內湖區洲子街 96 號 4 樓、電話:0800777959)	1407	<input checked="" type="radio"/> 商品檢驗標識 未貼附商品檢驗標識 <input type="radio"/> 中文標示	總評: <input type="radio"/> <input type="radio"/> 「外觀」 <input type="radio"/> 「重金屬含量」 <input type="radio"/> 「塑化劑含量」 <input type="radio"/> 「構造」 <input type="radio"/> 「穩定性」
18	QMOMO 幼童餐椅	廠牌:Qmomo 型號:TC3007S	臺灣	大將作國際股份有限公司 (地址:臺中市西屯區工業 14 路 1 號、電話:04-23591666)		新光三越百貨臺南中山店 (地址:臺南市中西區中山路 162 號、電話:06-2266899)	6000	<input type="radio"/> 商品檢驗標識 <input type="radio"/> 中文標示	總評: <input type="radio"/> <input type="radio"/> 「外觀」 <input type="radio"/> 「重金屬含量」 <input type="radio"/> 「甲醛釋放量」 <input type="radio"/> 「塑化劑含量」 <input type="radio"/> 「構造」 <input type="radio"/> 「穩定性」
19	L.A. Baby 兩用木製餐桌椅	廠牌:L.A. baby 型號:#JC-002	中國大陸	Shanghai Trident Home Product Co., Ltd./ 630 Xing bang Load, Jia Ding District, Shanghai, China.	錫銓企業有限公司 (地址:新北市五股工業區五權一路 1 號 5 樓之 2、電話:02-22993630)	富邦媒體科技股份有限公司 (地址:臺北市內湖區洲子街 96 號 4 樓、電話:0800-777-959)	2908	<input checked="" type="radio"/> 商品檢驗標識 未貼附商品檢驗標識 <input checked="" type="radio"/> 中文標示 使用說明書提醒保留之標題字體高度小於 5mm	總評: <input type="radio"/> <input type="radio"/> 「外觀」 <input type="radio"/> 「重金屬含量」 <input type="radio"/> 「甲醛釋放量」 <input type="radio"/> 「塑化劑含量」 <input type="radio"/> 「構造」 <input type="radio"/> 「穩定性」

「○」表示符合；「●」表示不符合。



項次	品名	廠牌/型號	產地	製造廠商 (含地址、電話)	進口商 (含地址、電話)	陳售地點(商店名稱、 地址、電話)	價格 (單價)	標示查核結果	品質項目檢測結果
20	【C'est Chic】Fidel 菲德爾曲木兒童餐椅	廠牌:Fidel 型號: FLD-C2002	無		無	聯合報系 udn 買東西購物中心(地址：新北市汐止區大同路一段 369 號、電話 02-77373900)	2680	●商品檢驗標識 未有報驗紀錄 ●中文標示 無中文標示 無使用說明書	總評：● ○「外觀」 ●「重金屬含量」 塑膠皮:黑色 As:208.57mg/kg>25mg/kg ○「甲醛釋出量」 ●「塑化劑含量」 塑膠皮:黑色 DEHP:14.64%>0.1% 黏扣帶:黑色 DEHP:2.00%>0.1% 軟塑膠:黑色 DBP:1.41%、DEHP:12.25% DINP:1.45%、DIDP:0.36% 總和:15.47%>0.1% ●「構造」 1.在高於座位表面以上有可使小軀幹探測器通過之孔洞，不符合 CNS15017 第 5.2 節「孔洞、縫隙及開口」之規定。 2.高腳椅餐盤未予以鎖定，不符合 CNS15017 第 5.3 節「移動組件」之規定。 ○「穩定性」

「○」表示符合；「●」表示不符合。

項次	品名	廠牌/型號	產地	製造廠商 (含地址、電話)	進口商 (含地址、電話)	陳售地點(商店名稱、地址、電話)	價格 (單價)	標示查核結果	品質項目檢測結果
21	兒童多用餐椅	廠牌:EMC 型號:PX-6668	中國大陸	Xiamen XinYuGuan Commerce Co., Ltd. Room B711, Building 2, Period 2, Haifa Building, No.3, Changle Road, Huli District, Xiamen	康倪有限公司 (地址:臺中市豐原區 三豐路912之5號、 電話:04-25156017)	PC home 線上購物網 路家庭國際資訊股 份有限公司(地址:臺 北市大安區敦化南 路2段105號12樓、 電話02-27040999)	2100	●商品檢驗標識 未有報驗紀錄 ●中文標示 無中文標示 無使用說明書	總評： ● ○「外觀」 ○「重金屬含量」 ○「甲醛釋放量」 ●「塑化劑含量」 軟塑膠:黑色 DBP:26.80% >0.1% ●「構造」 1.高腳椅護具連結點高於交 界線75mm(實際量測 108mm)，不符合 CNS15017 第5.6.1節束縛系統「一 般」之規定。 2.座椅的腿部開口可使契型 塊通過，不符合 CNS15017 第5.6.3節「固定式束縛系 統」(C)之規定。 ●「穩定性」 經橫斜、後仰及前傾穩定性 測試，發生翻覆現象，不符 合 CNS 15017 第6節「穩定 性」之規定。
22	兒童用高腳椅	廠牌: SUPAFlat	羅馬 尼亞	SMILING BABY E.U. ARSENAL OBJ. 7/8/14 1030 VIENNA, AUSTRIA	宋貝比國際有限公 司 (地址:高雄市前鎮區 瑞達街52號1樓、 電話:07-7210219)	雅虎超級商城- 麗兒采家股份有限 公司 (地址:臺中市南屯區 向上路1段604號、 電話: 04-25341752)	7190	○商品檢驗標識 ○使用說明書 ○中文標示	總評： ○ ○「外觀」 ○「重金屬含量」 ○「甲醛釋放量」 ○「塑化劑含量」 ○「構造」 ○「穩定性」

「○」表示符合；「●」表示不符合。

備註：

1、品質檢測：依據 CNS 15017「兒童用高腳椅」檢驗，檢測項目如下：

(1) 材料：

1. 外觀：材料以目視檢查應清潔、無腐朽及蟲蛀現象。

2. 重金屬含量：可觸及的材料與表面測定其銻、砷、鋇、鎘、鉻、鉛、汞、硒等8種重金屬之溶出濃度，不可超過重金屬最大容許濃度。

元素				單位：mg/kg			
Sb	As	Ba	Cd	Cr	Pb	Hg	Se
銻	砷	鋇	鎘	鉻	鉛	汞	硒
60	25	1000	75	60	90	60	500

3. 甲醛釋放量：木質材料及類似材料以膠合劑膠合時，甲醛釋放量經檢測其平均值應在0.5mg/L以下，最大值應在0.7mg/L以下。

4. 塑化劑含量：高腳椅在兒童可接觸區(如餐盤、座椅、扶手等)所使用之塑膠材料中所含塑化劑含量，依據CNS 15503「兒童用品一般安全要求」檢驗DMP、DEP、DEHP、DBP、BBP、DINP、DNP及DNOP等8種鄰苯二甲酸酯類塑化劑及其混合物含量總和不得超過0.1% (重量比)。

(2) 構造：

1. 一般要求：當為運輸或儲存之目的，高腳椅須拆解時，直接繫緊之連接螺絲，例：自攻螺絲，不得用作可予以卸除或鬆脫之零組件組裝。另暴露邊緣與突出組件應予以磨圓或削去稜角，且無毛邊或銳邊。
2. 孔洞、縫隙及開口：整體式護具及腰帶，當兒童就座時應無大小為(7~12)mm，深度超過10mm之可觸及孔洞、縫隙及開口，惟高腳椅座位底面下方所有部分除外。另在高於座位表面以上應無可使小軀幹探測器通過之孔洞、縫隙及開口，惟座位單元之入口及兒童雙腳穿過之兩開口除外。

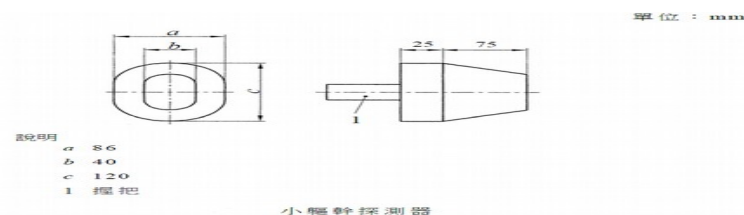
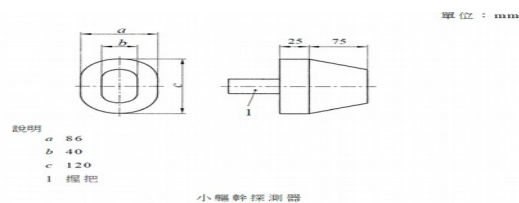

3. 移動組件：為避免剪切與壓擠之風險，應避免剪切與擠壓點。如因功能性原因，無法消除剪切與擠壓點時，則應適用下列個別情況條件

(1) 組裝與摺疊時之剪切與擠壓點：若無驅動機構影響，僅在組裝或摺疊時，允許接觸到剪切或擠壓點。

(2) 受到動力機構影響的剪切與擠壓點：如果剪切或擠壓點是由彈簧力或其他動力所產生，移動零件之間距不得小於18mm，除非移

動零件之間距固定小於5mm。

- (3) 受到體重或其他外部作用力影響的剪切與擠壓點：產品可摺疊或分離的任何部分應予以鎖定，以避免被使用此產品的兒童、另一兒童或由成人不小心的動作而釋放開。且當產品已展開使用時，應無小於12mm之可觸及的擠壓點。

#### 4. 摺疊式高腳椅之鎖定機構

- (1) 一般要求：高腳椅需有鎖定機構，以防止兒童坐於高腳椅時，以及兒童被抱入及抱出高腳椅時，高腳椅突然摺疊。
- (2) 不完全展開：為避免因不完全展開的危險，須具備下列二者之一規定。(a)使用產品兒童的重量，應使防止摺疊的鎖定裝置產生作用；(b)當產品展開使用時，應有至少一個鎖定機構可自動咬合。
- (3) 高腳椅之不小心摺疊：為避免高腳椅之不小心摺疊，應至少符合下列任一規定。(a)至少一個鎖定機構於操作300次前後，需有50N最小作用力操作此機構；或(b)至少一個鎖定機構需使用工具方可釋放開；或(c)僅當兩個獨立的鎖定機構同時操作時，方可摺疊；或(d)有兩個以上的自動咬合鎖定裝置，以單一裝置操作無法解開鎖定；或(e)高腳椅之摺疊需要兩個連續動作，進行第二個動作之同時，第一個動作應予以維持。
- (4) 鎖定機構強度：將高腳椅置於地板上，試驗假人放置於座位中央，以最可能摺起高腳椅之點及方向施加200N之作用力，高腳椅不得傾倒，鎖定機構應維持咬合狀態。

5. 小物件：透過夾具或其他適合的方式對零組件施加拉伸力(如零組件可觸及之最大尺度為6mm以下，為50N；最大尺度超過6mm，為90N)，在5s內逐步施加至作用力並維持10s，如零件形成分離，其不得完全置入測試筒內。不使用工具即可卸除的任何零組件，亦不得完全套入測試筒內。

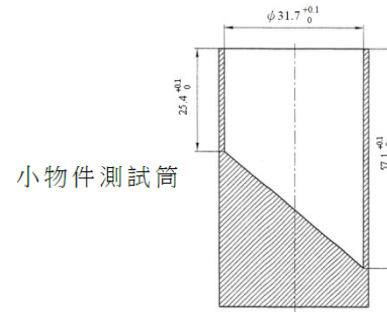

小物件測試筒

#### 6. 束縛系統

- (1) 高腳椅應具有活動式束縛系統或固定式束縛系統。
- (2) 如椅背可予以傾斜至與水平呈60°以下角度，該產品應具有活動式束縛系統。
- (3) 所有束縛系統的環帶，應具有19mm之最小寬度。
- (4) 如依使用說明書所述，高腳椅裝有附加護具之連結點，經輪流對每一個護具/帶繫接點，以正常使用方向，在5s內逐步施加至150N之作用力，並保持1min.，此連結點應具有如預期的功能。此等連結點應各自獨立固定之，並應隨時維持在交界線前方50

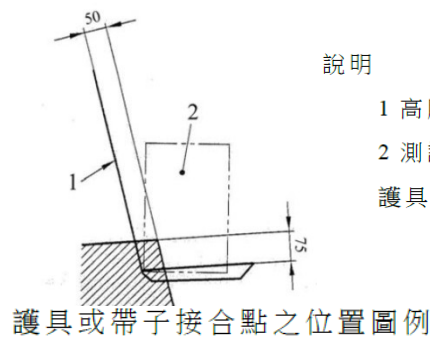

說明

1 高腳椅

2 測試假人

護具或帶子接合點應位於陰影區域。

護具或帶子接合點之位置圖例

mm範圍內，且高於交界線不大於75mm處。

(5)所有束縛系統之組件，在最可能造成破壞方向，輪流對每一束縛系統零組件，在5s內逐步施加至150N之作用力，並保持1min.，應具有如預期的功能。

(6)經滑落度測試，通過任何型式調整器的環帶之最大滑落量應為20mm，調整器與扣環應具有如預期的功能。

7. 側面保護裝置：高腳椅應裝有側面保護裝置

(1)裝有活動式束縛系統的高腳椅側面保護裝置之高度至少140mm，長度應不小於150mm。

(2)裝有固定式束縛系統的高腳椅側面保護裝置應由椅背延伸至兒童軀幹前方的水平零組件，高度至少為140mm。

8. 椅背：高腳椅應裝有最小高度250mm之椅背，若椅背與水平面之角度小於 $60^\circ$ ，高腳椅應裝有最小長度為400mm之椅背。

9. 可傾斜椅背：將椅背調整至其調整範圍的中點位置，或對於僅具有兩種可能位置的椅背，將其調整至最筆直位置，在低於椅背頂部邊緣50mm定點上，與椅背中心呈垂直，施加100N之向後作用力1hr，使高腳椅得以調整椅背的機構不得由一位置滑動至另一位置。

10. 座位前緣：座位上部前緣半徑應至少5mm。

11. 腳輪及椅輪：高腳椅最多可裝設兩個椅輪或腳輪。

12. 結構整體性：經衝擊試驗、座位垂直靜載重試驗、腳踏板垂直靜載重試驗及餐盤強度試驗、餐盤垂直靜載重試驗及穩定性以及餐盤墜落試驗後，應符合邊緣、開口、鎖定機構及穩定性之要求，且應無損及高腳椅之功能。

13. 鎖定機構之耐用性：操作任何鎖定或連結機構300次，施行此試驗前後，量測操作此機構所需之作用力，並檢查是否維持原有功能，任何鎖定機構仍應適當地產生作用。

(1) 穩定性：經橫斜穩定性、後仰穩定性、前傾穩定性、腳踏板穩定性及餐盤穩定性測試時，高腳椅不得翻覆。

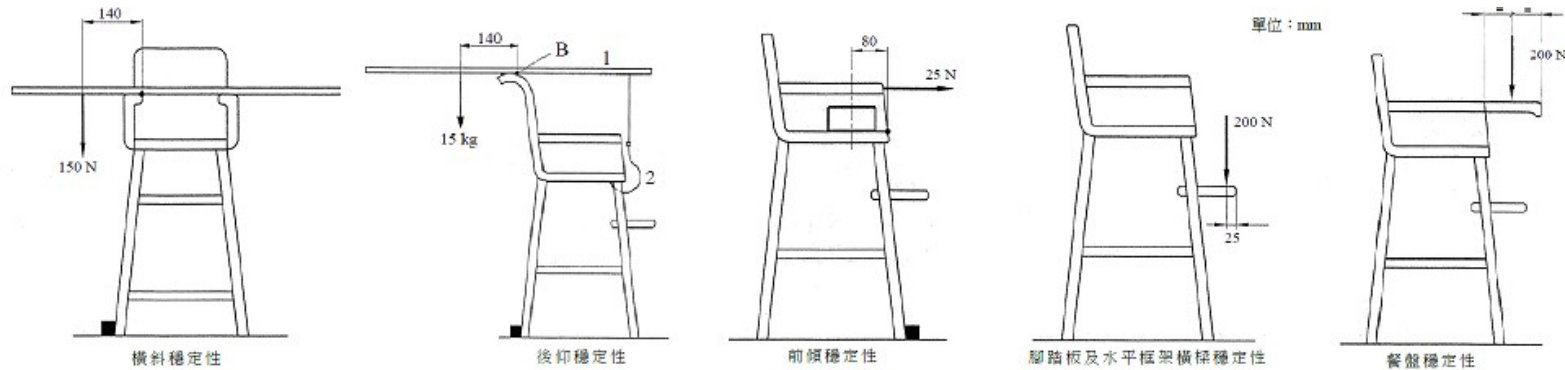

## 1、標示查核：

(1) 「商品檢驗標識」檢查：於商品本體明顯處標示。

商品檢驗標識圖利(  或  或  )

(2) 產品資訊

1. 「使用說明書」檢查：依據 CNS 15017「兒童用高腳椅」規定，內容應包括裝配、調整、維護、收合等圖說及注意事項、警語內容，並應以字體高度不小於 5mm 之標題”重要！請保留，便於未來參考用”標示出。

另警語內容至少應包含下列警語，範例如下：

- (1) “警告！勿單獨留置兒童於高腳椅，而無成人看顧”。亦可使用下列標誌圖示與警語連結標示。禁止線應使用紅色。

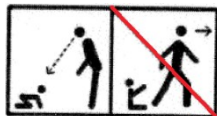

- (2) “警告！確認安全裝置已經安裝妥當”。
- (3) “警告！兒童乘坐於高腳椅時，任何期間內安全帶必須正確調整而且繫好兒童”。
- (4) “警告！注意火源及其他熱源，例如高腳椅附近的電器、瓦斯等風險”。

1. 「中文標示」檢查：應於本體標示下列事項，標示所用文字應以中文為主，得輔以英文或其他外文。

- (1) 商品名稱。

- (2) 生產、製造廠商之名稱、住址、電話及商品原產地。其為進口者，應標示代理商、進口商或經銷商之名稱、地址、電話、原始製造商之名稱、地址及原始製造國。若商品係以委託加工製造(OEM)方式製造，製造廠商資訊得以委製廠商標示。

- (3) 主要材質。

- (4) 最大尺度(高度×寬度×長度)。

- (5) 製造日期(年月)或批號。

- (6) 適用年齡。

## 1、試驗結果：

本次檢測試樣共 22 件，產地中國大陸 14 件、臺灣 2 件、越南 3 件、馬來西亞 1 件及羅馬尼亞 1 件，另有 1 件未標示產地。

- (1) 品質部分

1. 「外觀」：全數符合國家標準要求。
2. 「重金屬含量」：計 1 件(項次 20)，其砷含量超過國家標準 25 mg/kg 限量值要求。
3. 「甲醛釋放量」：檢測項次 1、3、12、18、19、20、21 及 22 等商品含木質材質部分，皆符合國家標準要求。
4. 「塑化劑含量」：計 4 件(項次 8、12、20 及 21)，超過國家標準 0.1% 限量值規定。
5. 「構造」：計 2 件(項次 20 及 21) 不符合規定，不合格原因包括(1)高腳椅座位以上具有大小 7-12mm 及深度超過 10mm 或可讓小軀幹探測器通過之孔洞、縫隙及開口；(2)高腳椅餐盤移動組件未予以鎖定；(3)高腳椅護具連結點高於交界線 75mm；(4)座椅腿部開口可使契型塊通過等。
6. 「穩定性」：計 1 件(項次 21) 不符合規定，不合格原因為經橫斜、後仰及前傾穩定性測試後發生翻覆現象。

- (1) 標示查核

1. 「商品檢驗標識」：計有 4 件(項次 17、19、20 及 21) 不符合規定，不符合情形包括未貼附商品檢驗標識、未有報驗紀錄等。
2. 「中文標示」：計有 10 件(項次 2、3、6、7、10、11、12、19、20 及 21) 不符合規定，不符合情形包括無中文標示、製造日期

未依規定標示、使用說明書提醒保留之標體字體高度小於5mm。

## 經濟部標準檢驗局公布市售「手持式按摩器」檢測結果(經濟部標準檢驗局)

養生保健已蔚為國人風潮，手持式按摩器常被購入用以進行局部按摩，藉以放鬆平日工作緊張忙碌之壓力，故其安全性相當重要。為了解「手持式按摩器」商品之安全性，標準檢驗局 106 年 3、4 月間於基隆、宜蘭及臺北地區之電器賣場、運動用品店及網路購物平台等販售通路，隨機購買 10 件樣品進行檢測，檢測結果發現，品質項目計 2 件「電磁相容測試」不符合國家標準規定，其他品質項目全數符合規定、「重要零組件比對」計 5 件不符合規定、「商品檢驗標識」全數符合規定、「中文標示」計 1 件不符合規定。

### 壹、檢測標準

標準檢驗局表示，本次購樣檢驗係依據國家標準 CNS 3765「家用和類似用途電器產品的安全-第一部:通則」、國際標準 IEC 60335-2-32「家用和類似用途電器—安全性—第 2-32 部：按摩器之個別規定」及 CNS 13783-1「電磁相容性-家用電器、電動工具及類似裝置之要求-第 1 部:發射」，進行「溫升試驗」、「漏電流及絕緣耐電壓試驗」、「異常操作試驗」、「構造檢查」及「電磁相容性」等 5 項品質項目檢測，另查核「重要零組件比對」，並依據前述標準及商品檢驗法進行「商品檢驗標識」及「中文標示」查核。

### 貳、檢測結果

本次購樣商品之檢測結果如下：

#### 一、品質項目：

- (一)「溫升試驗」、「漏電流及絕緣耐電壓試驗」、「異常操作試驗」、「構造檢查」項目：全數符合規定。
  - (二)「電磁相容檢測」：計 2 件(項次 3、10)不符合規定，不符合情形為干擾功率或端點干擾電壓超出國家標準限制值，可能影響周圍附近其他產品之正常使用。
- 二、「重要零組件比對」項目：計 5 件(項次 2、3、4、5、10)不符合規定，其中不符合情形包括電路板、X 電容、電源線等與原登錄技術文件資料不符。

#### 三、標示查核

- (一)「商品檢驗標識」部分：全數符合規定。
- (二)「中文標示」部分：計 1 件(項次 3)不符合規定，不符合情形包括無標示 II 類電器符號、消耗功率、頻率及製造號碼。

### 參、不符合規定後續處置事項

標準檢驗局說明，本次檢測不符合規定者處置如下：

- 一、「品質項目」不符合規定者計 2 件(項次 3 及 10)，將依「商品檢驗法」第 42 條第 1 款規定廢止其商品驗證登錄，並依第 63 條之 1 規定通知業者限期



回收改正，違者將處新臺幣 10 萬元以上 100 萬元以下罰鍰。

- 二、「重要零組件比對」不符合規定者計 5 件（項次 2、3、4、5 及 10），其中項次 2、4 及 5 將依「商品檢驗法」第 40 條規定通知業者申請核准或系列型號，違者將廢止其商品驗證登錄。另項次 3 及 10 因亦涉及「品質項目」不符合規定，處置已於第一點說明。
- 三、「中文標示」不符合規定者計 1 件（項次 3）因涉及其他項目不符合規定，處置已於上述 2 點說明。

標準檢驗局指出，手持式按摩器商品已列屬應施檢驗範圍，應完成檢驗程序後，始得運出廠場或輸入，另對於市場上流通之商品，該局每年度均訂有市場檢查計畫倘發現該類商品不合格者，即派員追蹤調查不合格原因，並作成訪談紀錄後依相關法規處理，以雙重把關機制維護消費者權益。

#### **肆、選購及使用注意事項之呼籲**

標準檢驗局呼籲，廠商應落實商品安全性及標示正確性，並提醒消費者選購及使用時應注意下列事項：

- 一、應購買有貼附「商品檢驗標識」（圖例如附）之「手持式按摩器」商品（商品檢驗標識查詢網址：[http://civil.bsmi.gov.tw/bsmi\\_pqn/do/pqn5860/form](http://civil.bsmi.gov.tw/bsmi_pqn/do/pqn5860/form)）。
- 二、選購時檢視廠商名稱、地址、型號及規格（如：電壓及消耗功率）等各項標示是否清楚。
- 三、檢視是否附有中文使用說明書、包裝上之產品使用說明或所附產品使用方法、注意事項等標示，使用前詳細閱讀該說明，並確實依照說明內容使用及注意警語與使用注意事項等。
- 四、孕婦或配有心律調節器之患者，欲使用手持式按摩器前請先諮詢醫生意見。
- 五、手持式按摩器勿放在易受潮的地方，清洗保養時，應確實依照使用說明及注意事項，先將插頭拔離電源，並防止液體滲入內部，以避免電擊危險。
- 六、若有故障現象發生，應立即停止使用並送至廠商指定之維修站維修，切勿自行更換零件或拆解修理。

標準檢驗局提醒，消費者對於所購買之商品多一些瞭解，商品使用時就有多一分安全保障，消費者可至該局網站「商品安全資訊網（<http://safety.bsmi.gov.tw>）」項下查閱或撥打免付費電話 0800-007123 洽詢。

# 106 年「手持式按摩器」市場購樣檢測結果彙整表

項次	品名	廠牌	規格/型號	產地	製造商、委託製造商或進口商(含地址、電話)	陳售地點(商店名稱、地址、電話)	價格(單價/元)	標示查核結果	重要零組件比對	品質項目檢測結果
1	小白鯊勁道按摩棒	Comfree	25W/ 110V/60Hz / CF-3103	中國大陸	西合實業股份有限公司 新北市中和區連城路 238 號 4 樓 02-22261189	全國電子股份有限公司 基隆市安樂區安樂路 2 段 141,141-1 號 02-24311150	1280	○商品檢驗標識 ○中文標示	○	總評：○ ○溫升試驗 ○漏電流及絕緣耐電壓試驗 ○異常操作試驗 ○構造檢查 ○電磁相容性
2	輕氛震捶按摩棒	MUVA	25W/ 110V/60Hz / JS-110	中國大陸	昌豐國際股份有限公司 新北市三重區重新路五段 609 巷 10 號 4 樓 02-66375678	全國電子股份有限公司 基隆市安樂區安樂路 2 段 141,141-1 號 02-24311150	1180	○商品檢驗標識 ○中文標示	●市購樣品為可拆式按摩頭，且共有三款按摩頭，與原技術文件固定式按摩頭不符。	總評：○ ○溫升試驗 ○漏電流及絕緣耐電壓試驗 ○異常操作試驗 ○構造檢查 ○電磁相容性
3	流線手感按摩棒	輝葉	25W/ 110V/60Hz/ HY-10329	中國大陸	城欣科技股份有限公司 臺北市松山區八德路 4 段 283 號 02-27491177	屈臣氏股份有限公司-基隆店 基隆市仁愛區忠一路 8 號 02-24291139	1080	○商品檢驗標識 ●中文標示 1.本體未標示 II 類電器符號、消耗功率 25W、頻率 60Hz 及製造號碼等中文標示。 2.外盒中文標示無 II 類電器符號，所標示之消耗功率 15W 與原技術文件 25W 不符。	● 1.樣品外觀比對不符:開關位置、人體接觸表面、上下蓋等。 2.樣品電路板比對不符: 開關位置改變、PCB 板電路、電流保險絲不同、缺少一顆 X 電容、多一顆電感等。	總評：● ○溫升試驗 ○漏電流及絕緣耐電壓試驗 ○異常操作試驗 ○構造檢查 ●電磁相容性 干擾功率超過限制值要求。

「○」表示符合規定；「●」則表示不符規定。

項次	品名	廠牌	規格/型號	產地	製造商、委託製造商或進口商(含地址、電話)	陳售地點(商店名稱、地址、電話)	價格(單價/元)	標示查核結果	重要零組件比對	品質項目檢測結果
4	小鯊魚按摩棒	勳風	15W/110V/60Hz/HF-351	中國大陸	禾亞實業有限公司 臺中市大里區東興路 631 巷 14 號 04-24180315	東逸企業股份有限公司(基隆店) 基隆市安樂區安和二街 15 號 02-24337799	499	○商品檢驗標識 ○中文標示	● 1.內部 X 電容(C1)(型號:MEX 規格:275V、0.68μF、T100)比對不符。 2. 樣品電源線(型號 VCTFK 規格:2 X 0.75 mm <sup>2</sup> 製造商:FANGHUA ELECTRONICS) 比對不符。	總評：○ ○溫升試驗 ○漏電流及絕緣耐電壓試驗 ○異常操作試驗 ○構造檢查 ○電磁相容性
5	聲寶紓壓按摩棒	聲寶	15W/110V/60Hz/ME-D816L	中國大陸	禾亞實業有限公司 臺中市大里區東興路 631 巷 14 號 04-24180315	笑笑笑國際股份有限公司(光南大 批發-基隆門市) 基隆市仁愛區忠一路 12 號 02-24292088	499	○商品檢驗標識 ○中文標示	● 1.內部 X 電容(C1)(型號:MEX 規格:275V、0.68μF、T100) 比對不符。 2. 樣品電源線(型號 VCTFK 規格:2 X 0.75 mm <sup>2</sup> 製造商:FANGHUA ELECTRONICS) 比對不符。	總評：○ ○溫升試驗 ○漏電流及絕緣耐電壓試驗 ○異常操作試驗 ○構造檢查 ○電磁相容性
6	曲線美形機	高島	25W/110V/60Hz/M-1310	中國大陸	台灣好家庭實業股份有限公司 新北市林口區工二工業區工七路 16 號 02-26017498	高島運動器材股份有限公司(基隆分公司) 基隆市中正區義二路 31 號 1 樓 02-24243555	1280	○商品檢驗標識 ○中文標示	○重要零組件比對	總評：○ ○溫升試驗 ○漏電流及絕緣耐電壓試驗 ○異常操作試驗 ○構造檢查 ○電磁相容性

「○」表示符合規定；「●」則表示不符規定。

項次	品名	廠牌	規格/型號	產地	製造商、委託製造商或進口商(含地址、電話)	陳售地點(商店名稱、地址、電話)	價格(單價/元)	標示查核結果	重要零組件比對	品質項目檢測結果
7	全能美體師	tokuyo	25W/ 110V/60Hz/ TS-161AA	中國大陸	督洋生技股份有限公司 桃園市龜山區文明路19號 03-3960707	永碩健康有限公司 宜蘭縣羅東鎮公正里興東路104號1樓 03-9569988	1280	○商品檢驗標識 ○中文標示	○	總評：○ ○溫升試驗 ○漏電流及絕緣耐電壓試驗 ○異常操作試驗 ○構造檢查 ○電磁相容性
8	舒壓按摩棒	FUJI	13W/ 110V/60Hz/ FG-9960	中國大陸	榮泰健康科技股份有限公司 高雄市左營區立文路77號17F 0800-816988	榮泰健康科技股份有限公司(宜蘭家福) 宜蘭縣宜蘭市南門里2鄰民權路2段38巷2號B2 03-9368028	2180	○商品檢驗標識 ○中文標示	○	總評：○ ○溫升試驗 ○漏電流及絕緣耐電壓試驗 ○異常操作試驗 ○構造檢查 ○電磁相容性
9	親親按摩棒	OGAWA	20W/ 110V/60Hz/ OT-4101	中國大陸	台灣奧佳華國際有限公司 臺北市中正區八德路1段23號9樓之1 0800-666700	網路家庭國際資訊股份有限公司(PChome) 臺北市大安區敦化南路2段105號12樓 02-27040999	699	○商品檢驗標識 ○中文標示	○	總評：○ ○溫升試驗 ○漏電流及絕緣耐電壓試驗 ○異常操作試驗 ○構造檢查 ○電磁相容性
10	迷你推脂機	FITLife	25W/ 110V/60Hz/ ST-312H	中國大陸	翔天電子實業有限公司 臺中市大里區仁化工十二路97號 04-24917799	網路家庭國際資訊股份有限公司(PChome) 臺北市大安區敦化南路2段105號12樓 02-27040999	1280	○商品檢驗標識 ○中文標示	● 1.缺少馬達 PCB、X 電容 CX1、電感 L1.L2 等元件，比對不符。 2.電流保險絲(3.15A)與原技術文件(2A)不符。 5 主 PCB 比對不符。 6. 馬達(未標有型號)與原技術文件(ZYT3424F110)不符。	總評：● ○溫升試驗 ○漏電流及絕緣耐電壓試驗 ○異常操作試驗 ○構造檢查 ●電磁相容性 端點干擾電壓超過限制值要求。

「○」表示符合規定；「●」則表示不符規定。

備註：

1. 品質檢測：依據 CNS 3765「家用和類似用途電器產品的安全-第一部:通則」、國際電工標準 IEC 60335-2-32「家用和類似用途電器—安全性—第 2-32 部：按摩器之個別規定」及 CNS 13783-1「電磁相容性-家用電器、電動工具及類似裝置之要求-第 1 部:發射」。

(1) 溫升試驗：主要為確認手持式按摩器於正常使用時，其重要零組件及電器表面的溫度上升不超過標準規定值，以避免過熱造成危險。

(2) 漏電流及絕緣耐電壓試驗：主要為檢測使用者可能接觸部位的絕緣狀況是否良好，以避免發生觸電的危險。

(3) 異常操作試驗：主要為模擬在零組件故障或可預期的使用者疏忽等不正常使用情況下，手持式按摩器本身是否具有足夠的保護，不致造成危害。

(4) 構造檢查：主要為確認手持式按摩器之構造設計上是否符合安全之要求。

(5) 電磁相容性：對於缺少電磁干擾抑制元件的商品則額外進行「電磁相容性」測試，主要為量測端點干擾電壓及干擾功率是否超過限制值要求，如不符合易對週邊電子設備造成干擾，使產生誤動作而造成危害。

a. 干擾功率量測範圍及限制值：

30 MHz 至 300 MHz 頻率範圍的干擾功率限制值

	家用電器及類似產品	
頻率範圍	—	
(MHz)	準峰值 dB(pW)	平均值 <sup>(a)</sup> dB(pW)
30-300	隨頻率作線性遞增	
	45 至 55	35 至 45
註(a) 若使用準峰值檢波器量測而能符合平均值檢波器的限制值，則此時待測設備可視為同時符合二者的限制值，而不需再用平均值檢波器量測。		

b. 端點干擾電壓量測範圍及限制值：

148.5 k Hz 至 30 MHz 頻率範圍的端點干擾電壓限制值

頻率範圍	主電源端點	
1	2	3
(MHz)	準峰值 dB(μV)	平均值 <sup>(a)</sup> dB(μV)
0.15 至 0.50	隨頻率的對數呈線性遞減	
	66 至 56	59 至 46
0.50 至 5	56	46
5 至 30	60	50
註(a) 若使用準峰值檢波器量測而能符合平均值檢波器之限制值，則此時待測設備可視為同時符合二者的限制值，而不需再使用平均值檢波器量測。		

2. 重要零組件比對：為樣品之重要零組件、外觀及內部構造與通過驗證之原型式試驗報告所附技術文件內容作比對，以避免消費者使用已變更而未經安全評估檢測之商品。

3. 標示查核，查核項目為：

(1)商品檢驗標識



(2)中文標示：檢查手持式按摩器本體、包裝或中文說明書上應標示之規格及說明等項目，避免使用者錯誤使用而影響安全。主要項目如下：

- A.商品名稱及型號。
- B.報驗義務人之姓名或名稱及地址。
- C.額定電壓、電流、功率因數及頻率。
- D.是否適合安裝在一般可燃性表面之符號。
- E.對應防水保護等級之IP碼，IPX0除外。
- F.Ⅱ類或Ⅲ類結構之符號。
- G.需有適當之警語，例如安裝之注意事項、「電器有發熱表面，熱感覺遲緩者，使用時須留意」、「若液體從電器中洩漏，則不宜再繼續使用該電器」。

4. 本次檢驗件數共 10 件，檢測結果為：

(1)品質檢測

- A.「溫升試驗」全數符合規定。
- B.「漏電流及絕緣耐電壓試驗」全數符合規定。
- C.「異常操作試驗」全數符合規定。
- D.「構造檢查」全數符合規定。
- E.「電磁相容性」計 2 件不符（項次 3、10）。
- (2)「重要零組件比對」計 5 件不符（項次 2、3、4、5、10）。

(3)標示查核

- A.「商品檢驗標識」全數符合規定。
- B.「中文標示」計 1 件（項次 3）。

## 經濟部標準檢驗局公布市售「登山爐」檢測結果(經濟部標準檢驗局)

隨著近年來國人運動風氣盛行，從事戶外登山健行活動的人口日益增加，登山爐已成為登山野炊的熱門商品。為瞭解「登山爐」產品之安全性，標準檢驗局在 106 年 5 月間，於臺南地區之運動用品店、戶外休閒用品店及網路等販售通路，隨機購買 10 件不同廠牌之「登山爐」進行「品質檢測」及「標示查核」。檢測結果發現，品質項目計有 1 件「燃燒狀態」不符合國家標準規定，其餘品質項目皆符合規定；「商品檢驗標識」及「中文標示」均不符合規定者計有 2 件。

### 壹、檢測標準

標準檢驗局表示，本次購樣檢驗係依據國家標準 CNS14529「攜帶式卡式爐」，進行「燃氣通路之氣密」、「燃氣通路之耐壓」、「燃燒狀態」等品質項目檢測，並依據前述標準及「商品檢驗法」進行「商品檢驗標識」及「中文標示」查核。

### 貳、檢測結果

本次購樣商品之檢測結果如下：

#### 一、品質項目：

- (一)「燃氣通路之氣密」項目：全數符合規定。
- (二)「燃氣通路之耐壓」項目：全數符合規定。
- (三)「燃燒狀態」項目：計有 1 件(項次 7)不符合規定，其 1. 連續噪音 64.8dB 及 65.2dB，不符應在 60dB 以下之規定。2. 燃燒廢氣中之 CO 濃度 0.199% 及 0.219%，不符應在 0.14% 以下規定。

#### 二、標示查核

- (一)「商品檢驗標識」：計有 2 件(項次 7 及 8)不符合規定，2 件其商品本體均未貼附商品檢驗標識。
- (二)「中文標示」：計有 2 件(項次 7 及 8)不符合規定，2 件其皆無成品及使用標示、未附中文使用說明書及無報驗義務人之姓名或名稱及地址。

### 參、不符合規定後續處置事項

標準檢驗局說明，檢測不符合規定者處置如下：

2 件未貼附「商品檢驗標識」者，經查涉逃避檢驗屬實，將依「商品檢驗法」第 60 條第 1 項規定處新臺幣 20 萬元以上 200 萬元以下罰鍰(項次 8)，另商品檢測不符合者，將依同法第 60 條第 2 項規定處新臺幣 25 萬元以上 250 萬元以下罰鍰(項次 7)；前揭不符合商品另依同法第 63 條規定通知限期回收或改正。

標準檢驗局指出，登山爐已列屬應施檢驗商品範圍，應完成檢驗程序後，始得運出廠場或輸入，另對於市場上流通之商品，該局每年度均訂有市場檢查計畫，倘發現該類商品不合格者，即派員追蹤調查不合格原因，並作成訪談紀錄後依

相關法規處理，以雙重把關機制維護消費者權益。

#### **肆、選購及使用注意事項之呼籲**

標準檢驗局呼籲，廠商應落實商品安全性及標示正確性，並提醒消費者選購及使用時應注意下列事項：

- 一、應購買有貼附「商品檢驗標識」(圖例如附)之商品(商品檢驗標識查詢網址：[http://civil.bsmi.gov.tw/bsmi\\_pqn/do/pqn5860/form](http://civil.bsmi.gov.tw/bsmi_pqn/do/pqn5860/form))。
- 二、選購時檢視廠商名稱、地址、規格(如:燃氣消耗量、使用容器型式)及型號等各項標示是否清楚。
- 三、檢視是否附有中文使用說明書，商品本體上的操作標示、警語與使用注意事項等標示是否確實。
- 四、裝置瓦斯罐前先確定器具開關已關閉，以免裝置時瓦斯洩漏造成危險。在裝置時亦應避免將瓦斯罐旋得過緊，而使得瓦斯罐的安全閥損壞。
- 五、登山爐為戶外用品，應避免在帳棚內或室內使用。
- 六、爐具使用中應保持豎立並且不要到處移動，因劇烈移動可能會將液態瓦斯直接送上噴嘴，產生大火而發生危險。
- 七、使用登山爐時，應避免雙爐或多爐併用，以及不要使用過大鍋具烹煮食物，而造成瓦斯罐過熱發生氣爆。

標準檢驗局提醒，消費者對於所購買之商品多一些瞭解，商品使用時就有多一分安全保障，消費者可至該局網站「商品安全資訊網」(<http://safety.bsmi.gov.tw>)項下查閱或撥打免付費電話 0800-007123 洽詢。



# 106 年度市售「登山爐」市場購樣檢測結果彙整表

項次	品名	廠牌	規格/型號	產地	製造商、委託製造商或進口商 (含地址、電話)	陳售地點 (商店名稱、地址、電話)	價格 (單價)	標示查核結果	品質項目檢測結果
1	卡旺野炊高山瓦斯爐	卡旺	210g/h NO.9702	臺灣	文樑企業有限公司 臺南市仁德區開發一路 26 號 06-2660840	弘北百貨有限公司 臺南市永康區中山南路 70 號 1 樓 06-2028880	1400	總評: ○ ○商品檢驗標識 ○中文標示	總評: ○ ○燃氣通路之氣密性 ○燃氣通路之耐壓性 ○燃燒狀態
2	PZ 瓦斯爐	Coleman	250g/h cm-0203jm000	中國大陸	偉盟國際有限公司 新北市三重區重新路 5 段 609 巷 18 號 5 樓 02-29999618#105	悠活運動家股份有限公司 臺南市北區和緯路 2 段 390 號,1 樓 06-2813043	1710	總評: ○ ○商品檢驗標識 ○中文標示	總評: ○ ○燃氣通路之氣密性 ○燃氣通路之耐壓性 ○燃燒狀態
3	GP 鈦金屬超輕量迷你瓦斯爐	snow peak	233g/h GST-120R	韓國	日商雪諾必克股份有限公司 臺北市中山北路 6 段 39 號 02-28310080	秀山莊戶外休閒有限公司 臺南市南區健康路 2 段 203 號 06-2213577	2640	總評: ○ ○商品檢驗標識 ○中文標示	總評: ○ ○燃氣通路之氣密性 ○燃氣通路之耐壓性 ○燃燒狀態
4	泰坦鈦金屬登山爐	KOVEA	140g/h KB 0101	韓國	富台貿易股份有限公司 臺北市內湖區新湖二路 146 巷 33 號 02-27967373	秀山莊戶外休閒有限公司 臺南市南區健康路 2 段 203 號 06-2213577	1980	總評: ○ ○商品檢驗標識 ○中文標示	總評: ○ ○燃氣通路之氣密性 ○燃氣通路之耐壓性 ○燃燒狀態
5	輕巧電子點火戶外爐	polar star	180g/h PX-200	臺灣	桃源貿易有限公司 臺中市西區五權路 1-67 號 6 樓之 2 04-23720702	邦頡戶外休閒用品 臺南市東區中華東路 2 段 236 號 06-2081066	1380	總評: ○ ○商品檢驗標識 ○中文標示	總評: ○ ○燃氣通路之氣密性 ○燃氣通路之耐壓性 ○燃燒狀態
6	登山爐 224394	PRIMUS	205 g/hr 224394	中國大陸	山欣實業股份有限公司 臺北市長安東路 2 段 31 號 2 樓 4 室 02-25627987#12	邦頡戶外休閒用品 臺南市東區中華東路 2 段 236 號 06-2081066	960	總評: ○ ○商品檢驗標識 ○中文標示	總評: ○ ○燃氣通路之氣密性 ○燃氣通路之耐壓性 ○燃燒狀態

說明：「○」表示符合，「●」表示不符合。

7	防風爐	SELPA	3200W DEBQ9B-A9006S1H3-000	中國大陸	無	網路家庭國際資訊股份有限公司 臺北市大安區敦化南路二段 105 號 15 樓 02-23261460	990	總評: ● ●商品檢驗標識 (本體未貼附商品檢驗標識) ●中文標示(無成品及使用標示、未附中文使用說明書及無報驗義務人之姓名或名稱及地址)	總評: ○ ○燃氣通路之氣密性 ○燃氣通路之耐壓性 ●燃燒狀態(1.連續噪音 64.8dB 及 65.2dB, 不符應在 60dB 以下規定。 2.燃燒廢氣中之 CO 濃度 0.199%及 0.219%, 不符應在 0.14%以下規定。)
8	便攜式氣爐	BULIN	3000W BL100-T4-A	中國大陸	無	香港商雅虎資訊股份有限公司臺灣分公司 臺北市南港區三重路 66 號 14 樓 02-77238585	1406	總評: ● ●商品檢驗標識 (本體未貼附商品檢驗標識) ●中文標示(無成品及使用標示、未附中文使用說明書及無報驗義務人之姓名或名稱及地址)	總評: ○ ○燃氣通路之氣密性 ○燃氣通路之耐壓性 ○燃燒狀態
9	天王星蜘蛛爐	COMPING ACE	180 g/hr ARC-2111	臺灣	品甫有限公司 臺中市神岡區中山路 851 巷 35 弄 27 號 04-25663343	香港商雅虎資訊股份有限公司臺灣分公司 臺北市南港區三重路 66 號 14 樓 02-77238585	1650	總評: ○ ○商品檢驗標識 ○中文標示	總評: ○ ○燃氣通路之氣密性 ○燃氣通路之耐壓性 ○燃燒狀態
10	戶外露營式瓦斯爐	Fire-Maple	185g/h FMS-105	中國大陸	城市綠洲股份有限公司 新竹縣竹北市中華路 307-1 號 1F 03-5529378	香港商雅虎資訊股份有限公司臺灣分公司 臺北市南港區三重路 66 號 14 樓 02-77238585	800	總評: ○ ○商品檢驗標識 ○中文標示	總評: ○ ○燃氣通路之氣密性 ○燃氣通路之耐壓性 ○燃燒狀態

說明：「○」表示符合，「●」表示不符合。

註：

1、品質檢測：依據國家標準 CNS 14529「攜帶式卡式爐」。

(1)燃氣通路之氣密性：

A. 由容器至器具接合處，加以 9 kgf/cm<sup>2</sup>之壓力，檢查是否有洩漏。

B. 由容器和器具之接合部至器具之高壓側處，器具開關全開，加以 9 kgf/cm<sup>2</sup>之壓力，檢查是否有洩漏。

C. 將器具裝置容器後，於器具開關全閉狀態下，以檢知火燄、肥皂液等檢查各部是否有洩漏。

D. 器具開關至燄孔處，將器具開關全開，並點燃燃燒器，以檢知火燄檢查各部是否有洩漏。

(2)燃氣通路之耐壓性：依 CNS 14529 攜帶式卡式爐第 5.5 節規定試驗，須符合 CNS 14529 攜帶式卡式爐表 1 燃氣通路之耐壓規定。

(3)燃燒狀態：通常使用時之燃燒狀態須符合 CNS 14529 攜帶式卡式爐表 1 規定(廢氣中一氧化碳濃度應在 0.14%以下、連續噪音應在 60dB 以下、確實移火、不得熄火及回火、火焰要均勻及不發生煤煙)。

2、標示查核：依商品檢驗法及 CNS 14529「攜帶式卡式爐」第 7、8 節查核「商品檢驗標識」及「中文標示」。

(1)商品檢驗標識：

圖例：



(2)中文標示：

A. 成品之標示：在器具易見之表面以不易磨滅之方式標示下列各項。

(A)器具之名稱、型式代號。

(B)製造年月或批號。

(C)製造廠商名稱或其代號。

B. 使用標示：CNS 14529 第 7 節規定。

(A)對點火、熄火、調節等使用操作不容易判斷者，應在器具易見處，用不易磨滅之方法，將操作使用方法簡明標示。

(B)應在器具適當之處標示下列各項：

a. 應有遵照使用說明書之提示。

b. 有關使用容器之型式等事項。

c. 確認點火、著火、熄火動作之提示。

d. 有關使用上應注意之事項。

e. 有關維修、清潔等事項。

(C)使用說明書：CNS 14529 第 8 節規定，應附使用說明書。

(D)「商品檢驗法」第 11 條：報驗義務人於商品之本體、包裝、標貼或說明書內，除依檢驗標準作有關之標示外，並應標示其商品名稱、報驗義務人之姓名或名稱及地址。

3、本次購樣數量共 10 件，每件購樣 2 台，檢測結果為：

(1)品質檢測部分

A. 「燃氣通路之氣密性」全數符合規定。

B. 「燃氣通路之耐壓性」全數符合規定。

C. 「燃燒狀態」計有 1 件不符合規定(項次 7)。

(2)標示檢查部分

A.商品檢驗標識：計有 2 件(項次 7 及 8)未貼附商品檢驗標識。

B. 中文標示：計有 2 件(項次 7 及 8) 無成品及使用標示、未附中文使用說明書及無報驗義務人之姓名或名稱及地址。

## 新北消保官抽驗市售優格機，僅半數符合規定(新北市政府法制局)

【新北市訊】市售優格機為民眾日常生活用品，但各品牌價格差距頗大，而其電器安全及食品容器化學安全性是否合格，常為消費者所質疑。為保障消費者權益，新北市政府法制局消費者保護官（下稱消保官）特委由台灣檢驗科技股份有限公司針對市售 6 款優格機進行抽樣檢測，檢驗結果有 2 款的商品標示不符規定，另有 1 款的電源線使用未經檢驗合格的線材。

本次電器安規檢驗標準依據為 CNS 3765（94 年版）及 IEC 60335-2-15 國家標準；食品容器化學安全性檢驗標準依據則為中華民國食品器具容器包裝衛生標準，本次檢測結果，在商品標示方面，6 款優格機有 2 款之商品標示不符規定，包括未記載製造商或代理商名稱、電話及地址，其中丞洋企業股份有限公司及中藍行實業有限公司之產品無標準檢驗局所核發之商品檢驗標識，更發現宏洩科技股份有限公司（下稱宏洩公司）所生產之 GW 優格製造機 Y-1000 之電源線使用未經檢驗合格之線材製作，恐有危害消費者安全之虞（詳如抽樣檢測結果表）。

消保官表示，產品若未按照檢驗合格之規格生產製造，可能會不符合安全規定，進而影響消費安全。經消保官調查發現該批次已有 675 臺流入市面，因此，新北市消保官要求宏洩科技股份有限公司應將檢驗不符合之產品（廠牌：GW，型號：Y-1000）於 11 月 30 日前從各通路緊急召回，並通知消費者檢視家中產品向宏洩公司辦理換貨事宜（詳細召回換貨資訊如附件）。

新北市政府法制局長黃怡騰進一步表示，消費者於選購優格機時，應注意商品標示是否完全，且須留意是否有商品檢驗標識之符號及字號，以維護自身及家人安全與健康。如發生消費糾紛時，可撥打 1950 消費者服務專線電話諮詢，以保障消費權益。

106 年度新北市政府法制局辦理優格機安全抽樣檢測結果表

編號	1	2	3	4	5	6
品名	GW 優格製造機/Y-1000	優格製造機 /Y-1000	優酪乳發酵機 /CS037	荷蘭公主全能優 格機/493901	飛利浦麵包機 /HD9016/31/AC	優米機 /SN10L03M
製造商 / 進口商	宏注科技股份有限公司	宏注科技股份有 限公司	中藍行實業有限 公司	丞洋企業股份有 限公司	台灣飛利浦股份 有限公司	特力股份有限公 司
食品容器 化學安全 性檢驗	符合	符合	符合	符合	符合	符合
電器標示 內容檢查	符合	符合	不符合	不符合	符合	符合
洩漏電流 量檢查	符合	符合	符合	符合	符合	符合
絕緣耐壓 測試	符合	符合	符合	符合	符合	符合
備註	發現該電器未使用標準 檢驗局所認可之電源線 組(含插頭)及電源線。		無商品檢驗標識	無商品檢驗標識		